

Céramique grise monochrome

[Michel Py]

La céramique d'époque archaïque que l'on s'accorde aujourd'hui à dénommer "grise monochrome" a reçu successivement diverses appellations (telles que céramique "phocéenne", "ionio-phocéenne", "grise éolienne"...), faisant référence à l'origine gréco-orientale de la technique de fabrication (céramique à pâte claire tournée avec une argile assez épurée, et cuite en milieu réducteur), d'une partie du répertoire des formes, et de la décoration la plus courante, faite d'ondes horizontales tracées au peigne (Jacobsthal 1933).

On sait maintenant que fort peu de vases gris monochromes ont été importés de Grèce de l'Est, a fortiori de Phocée — bien qu'il reste, à Marseille comme en d'autres points, quelques pièces dont l'origine exogène est probable. De fait, la grande majorité a été fabriquée en Occident: le terme de "grise monochrome", plus neutre, prend en compte cette réalité.

Des ateliers fabriquant cette céramique ont existé très tôt (au moins à partir de -575, c'est-à-dire peu après le début de la colonisation phocéenne) à Marseille et dans les autres implantations grecques archaïques (Agde, peut-être Ampurias). Mais très tôt également (avant le milieu du VI^e s.) et pendant une longue période (jusqu'à la fin du Ve s.), de tels ateliers ont fonctionné dans les zones d'influence de ces colonies et comptoirs. Ainsi:

- en Provence: dans le Vaucluse, les Alpilles, autour de l'étang de Berre (Arcelin 1978B; 1984);
- en Languedoc oriental: dans la région de Beaucaire-Rémoulins, dans la vallée du Vidourle (Arcelin 1982A);
- en Languedoc occidental, dans l'Agadès, dans la basse vallée de l'Aude (Nickels 1978), à Béziers (Ugolini 1987);
- en Roussillon, dans la région de Perpignan (Nickels 1980).

Peu d'ateliers ont été réellement repérés: un cas certain existe au Mourre-de-Sève au VI^e s., attesté par des ratés de fabrication (Batut 1986); un autre cas possible est celui de Béziers, au Ve s., en liaison avec un four à sole quadrangulaire (Ugolini 1987).

Plusieurs productions ont été par contre isolées selon des critères morphologiques et techniques. Ainsi Charlette Arcelin-Pradelle distingue-t-elle en Provence sept groupes de fabrication (n°1 à 7), et dans certains d'entre eux plusieurs aspects (Arcelin 1984); deux groupes supplémentaires (n°8 et 9) ont été individualisés dans le Gard (Py 1990, 544-547); plusieurs sous-ensembles, voire des "potiers", ont été distingués dans les pro-

ductions agathoises, audoises et roussillonnaises (Nickels 1978; 1980). Ces critères, s'il reste difficile d'en généraliser l'emploi, démontrent du moins la multiplicité des ateliers et la diversité de leur statut, de l'officine grecque travaillant pour une clientèle indigène à l'atelier local tenu par des autochtones, en passant par l'éventualité de l'installation de Grecs en pays indigène.

La chronologie de la fabrication des vases gris monochromes s'étend sur près de deux siècles, de -575 aux environs de -400, avec un maximum de diffusion dans la deuxième moitié du VI^e s. et la première moitié du Ve s.

Le répertoire des formes varie selon la région et les époques. Partout cependant, il comprend à la fois des types d'origine grecque orientale (coupes à bord épaissi de forme 1, coupes carénées 3, plat à marli 4, œnochoé 8, olpé 10, cratère 15a) et des types empruntés aux traditions indigènes des différentes zones de production (coupes 2, urne basse 6, urnes 7 et 9, gobelets 12 et 13), voire même des formes empruntées à d'autres répertoires (coupes de type ionien 5a, 5b, 5c; de type attique 5d; canthare de type étrusque 11a...).

La numérotation adoptée ici reprend, pour les numéros 1 à 11, la nomenclature définie par Arcelin 1984, que l'on complète par différentes variantes désignées par une lettre minuscule. On y ajoute les formes 12 à 17 et leurs variantes, non numérotées précédemment. Sont intégrées en équivalence les typologies partielles proposées par Benoit 1965, 158-162 et Taffanel 1967. Comme pour d'autres catégories de céramique, l'utilisation de numéros de série pour les formes les plus courantes permettra de classer les éléments de vase dont la variante exacte n'est pas déterminable.

Etudes régionales de référence pour la céramique grise monochrome

Provence: Jacobsthal 1933; Benoit 1965; Arcelin 1978; 1984.

Languedoc oriental: Arcelin 1982A; Py 1968; 1971; 1974A; 1975; 1975A; 1984; 1990, 544-547; Dedet 1980A; 1987; Marchand 1978.

Languedoc occidental: Nickels 1974; 1978; 1980; 1983; 1987; 1989; Taffanel 1967; July 1983; Giry 1967.

Catalogne: Almagro 1949A; 1955, 366-367; Rouillard 1991.

GR-MONO 1

coupe

• Série. Class. ref. Arcelin 1984. Equiv. Benoit 1965, formes 8 et 9; Taffanel 1967, forme 10.
Tous types de coupe évasée à profil tendu.
Utilisation: manger, servir.
Chrono.: -575/-400.

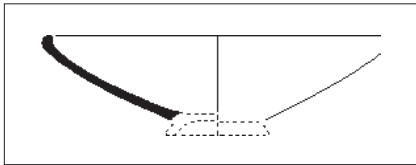

GR-MONO 1a

1:5

coupe

Cf. Arcelin 1984, fig. 26.
Coupe très évasée, paroi tendue et bord légèrement rentrant; lèvre souvent épaissie.
Utilisation: manger, servir.
Chrono.: -575/-400.

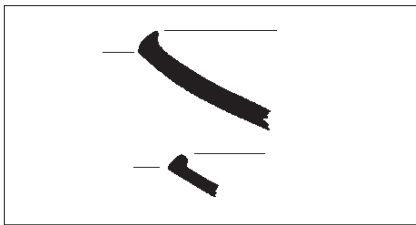

GR-MONO 1b

1:3

coupe

Cf. Arcelin 1984, fig.26, n°21 et 24.
Variante à lèvre anguleuse à l'extérieur.
Utilisation: manger, servir.
Chrono.: -575/-400.

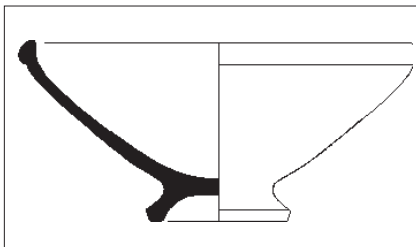

GR-MONO 1c

1:5

coupe

Cf. Arcelin 1984, fig.26, n°7, 22 et 23; le Mar-duel, zone 162, couche 35.
Variante à lèvre en amande soulignée à l'extérieur par un décrochement.
Utilisation: manger, servir.
Chrono.: -575/-400.



GR-MONO 1d

1:3

coupe

Cf. Arcelin 1984, fig.26, n°11.
Variante à lèvre moulurée.
Utilisation: manger, servir.
Chrono.: -575/-400.



GR-MONO 1e

1:5

coupe

Cf. Ugolini 1991, fig.7.
Variante à une anse.
Utilisation: manger, servir.
Chrono.: -575/-400.

GR-MONO 2

coupe

• Série. Class. ref. Arcelin 1984. Equiv. Benoit 1965, forme 4; Taffanel 1967, forme 5.
Tous types de coupes ou coupelles à profil arrondi.
Utilisation: boire.
Chrono.: -575/-400.

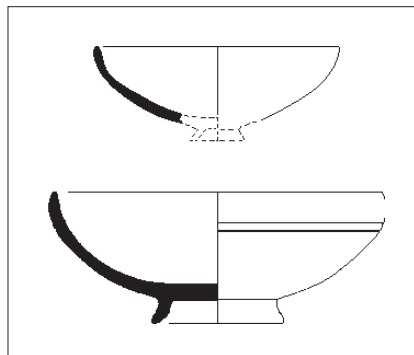

GR-MONO 2a

1:5

coupe

Cf. Arcelin 1984, fig.29.
Coupe ou coupelle. Variante évasée; bord divergent et fond annulaire bas.
Utilisation: boire.
Chrono.: -575/-400.

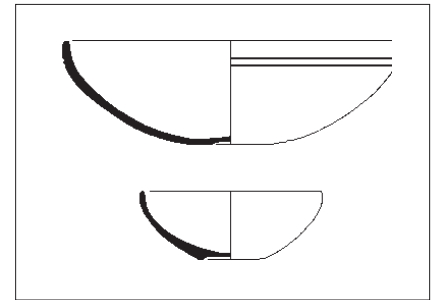

GR-MONO 2b

1:5

coupe

Cf. Arcelin 1984, fig.29.
Coupe ou coupelle. Variante évasée; bord divergent et fond creux.
Utilisation: boire.
Chrono.: -575/-400.

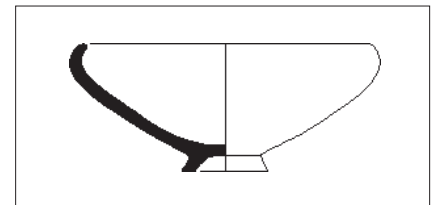

GR-MONO 2c

1:5

coupe

Cf. Arcelin 1984, fig.3.
Coupe ou coupelle. Variante fermée à vasque assez tendue; bord convergent et fond annulaire.
Utilisation: boire.
Chrono.: -575/-400.

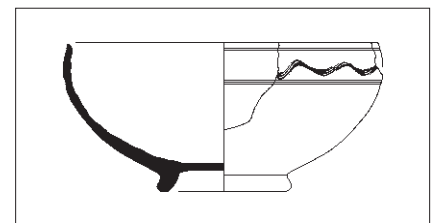

GR-MONO 2d

1:5

coupe

Cf. Arcelin 1984, fig.27, n°31; Nickels 1989, fig. 27,15.
Coupe ou coupelle. Variante fermée à vasque hémisphérique; bord convergent et fond annulaire.
Utilisation: boire.
Chrono.: -575/-400.

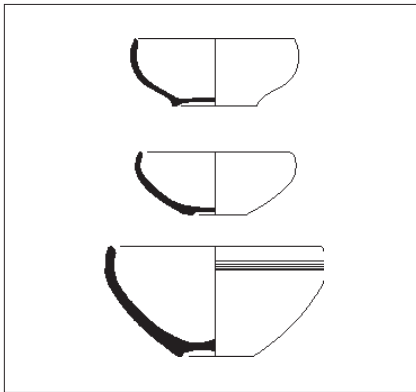

GR-MONO 2e

coupe

Cf. Barruol 1978, fig.33,36; Arcelin 1984, fig.29; Nickels 1989, fig. 9,2; Py 1990, doc.159,3-4.

Coupe ou coupelle. Variante fermée, bord convergent et fond creux.

Utilisation: boire.

Chrono.: -575/-400.

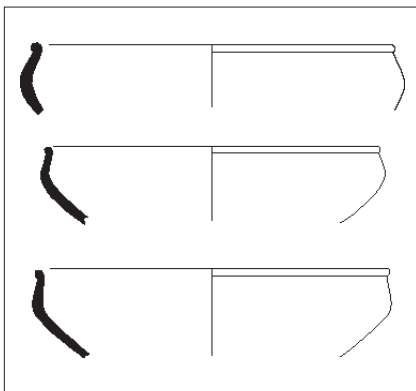

GR-MONO 2f

coupe

Cf. Arcelin 1984, fig.27, n°45; fig. 28, n°61-68.

Variante fermée à lèvre retroussée.

Utilisation: boire, servir.

Chrono.: -575/-400.

GR-MONO 3

coupe carénée

• Série. Class. ref. Arcelin 1984. Equiv. Benoit 1965, formes 10 et 11; Taffanel 1967, forme 13.

Tous types de coupe ou coupelle à profil caréné.

Utilisation: boire, servir.

Chrono.: -575/-400.

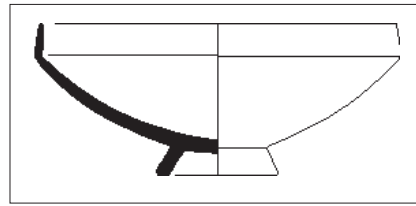

GR-MONO 3a

coupe carénée

Cf. Arcelin 1984, fig.30-35; Gantès 1980, fig.15,20.

Variante à bord rectiligne convergent et fond annulaire.

Utilisation: boire, servir.

Chrono.: -575/-400.

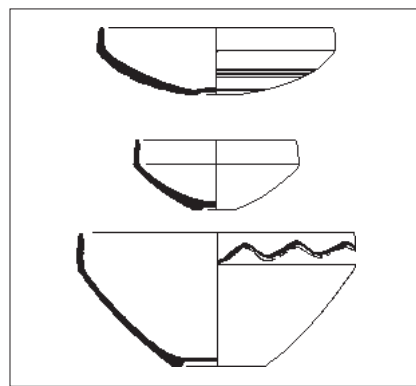

GR-MONO 3b

coupe carénée

Cf. Arcelin 1984, fig.30, n°84; 31, n°106; 32, n°122...; Arcelin 1982, n°235; Py 1990, doc.159,5; Rayssiguier 1983, n°87; fond plat: ibid., fig.34, n°171.

Variante à bord rectiligne convergent et fond creux, ou plus rarement plat.

Utilisation: boire, servir.

Chrono.: -575/-400.

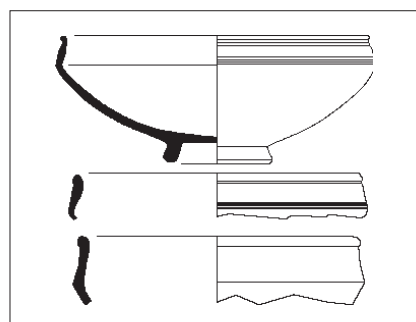

GR-MONO 3c

coupe carénée

Cf. Arcelin 1984, fig.35-36; Sauzade 1972, fig.5-7; Py 1990, doc.159, 8.

Variante à bord retroussé et fond annulaire.

Utilisation: boire, servir.

Chrono.: -575/-400.

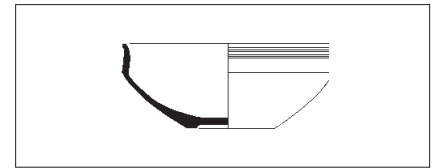

GR-MONO 3d

coupe carénée

Cf. Arcelin 1984, fig.33, n°160.

Variante à bord retroussé et fond creux.

Utilisation: boire, servir.

Chrono.: -575/-400.

GR-MONO 4

plat à marli

• Série. Class. ref. Arcelin 1984. Equiv. Benoit 1965, forme 12; Taffanel 1967, forme 1.

Tous types de plat à bord à marli.

Utilisation: servir, manger.

Chrono.: -600/-450.

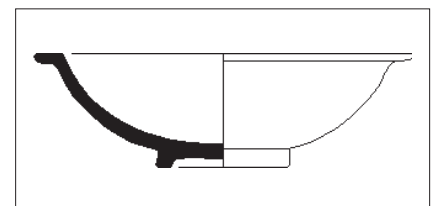

GR-MONO 4a

plat à marli

Cf. Arcelin 1984, fig.40; Nickels 1974, fig.10; Llinas 1971, fig.32; Nickels 1989, fig. 16,9; 16,15; Py 1990, doc.159,13.

Variante à marli horizontal; vasque hémisphérique, parfois carénée dans sa partie haute; fond annulaire bas.

Utilisation: servir, manger.

Chrono.: -575/-450.

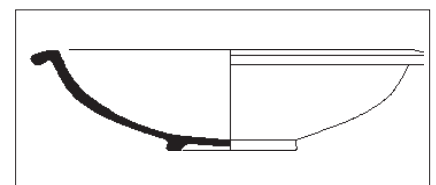

GR-MONO 4b

plat à marli

Cf. Nickels 1989, fig.9, n°5.

Variante à bord tombant.

Utilisation: servir, manger.

Chrono.: -575/-450.

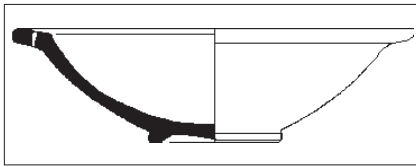

1:5

GR-MONO 4c*plat à marli*

Cf. Nickels 1989, fig.42.

Variante à bord relevé.

Utilisation: servir, manger.

Chrono.: -575/-450.

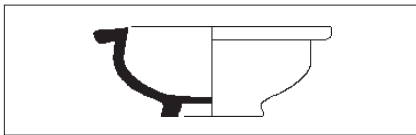

1:5

GR-MONO 4e*plat à marli*

Cf. Nickels 1974, fig. 11,9 (=Nickels 1989, fig.42).

Variante étroite; vasque profonde, très courbe; fond annulaire bas.

Utilisation: servir, manger.

Chrono.: -575/-450.

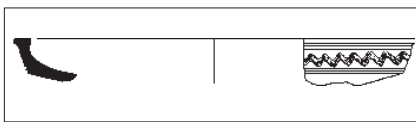

1:6

GR-MONO 4f*plat à marli*

Cf. Arcelin 1984, fig. 52, n°433

Variante à bord à marli étroit et vasque carénée.

Utilisation: servir, manger.

Chrono.: -575/-450.

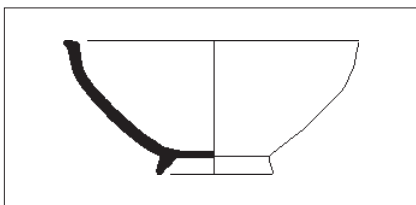

1:5

GR-MONO 4g*coupe*

Cf. Arcelin 1982A, fig.11, n°21 et 22; Py 1990, doc.159, 2.

Variante à bord à marli étroit et vasque hémisphérique.

Utilisation: servir, manger.

Chrono.: -600/-550.

GR-MONO 5*coupe*

• Série. Class. ref. Arcelin 1984. Equiv. Benoit 1965, forme 1.

Tous types de coupe à lèvre.

Utilisation: boire.

Chrono.: -550/-450.

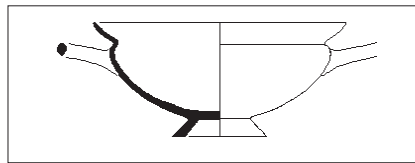

1:5

GR-MONO 5a*coupe*

Forme proche de GREC-OR KyA2, sans doute importée. Cf. Py 1990, doc.159, n°18; Py 1975A, fig.23,2.

Coupe à paroi fine, lèvre concave, vasque basse, pied conique large.

Utilisation: boire.

Chrono.: -600/-550.

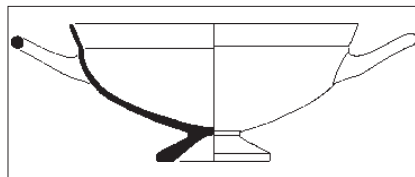

1:6

GR-MONO 5b*coupe*

Cf. Py 1990, doc.159, n°7; Py 1975A, fig.9,4.

Grande coupe à lèvre rectiligne et pied conique.

Utilisation: boire.

Chrono.: -600/-550.

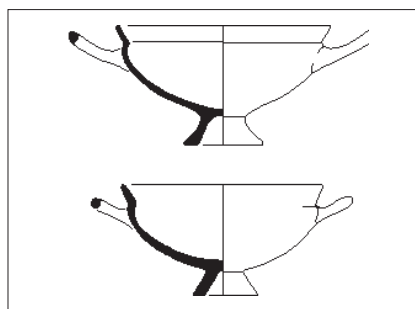

1:5

GR-MONO 5c*coupe*

Imitation des coupes de type GREC-OR KyB2. Cf. Arcelin 1984, fig.41-42; Py 1990, doc.159, 12.

Bord à lèvre déversée; anses relevées; pied conique.

Utilisation: boire.

Chrono.: -550/-450.

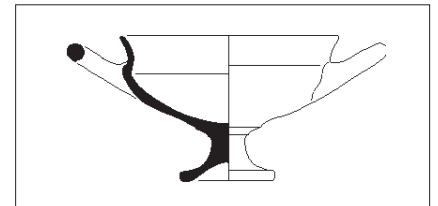

1:5

GR-MONO 5d*coupe*

Equiv. Arcelin 1984, variante 5a: cf. ibid, fig. 43, n°334-339. Inspirée par les coupes attiques de type C (AT-VN 398-413) ou de Droop (AT-FN Ky5b). Cf. Py 1982, fig.13,4; Cartron 1992, fig.11,29.

Variante à bord concave; pied conique haut ou à tige.

Utilisation: boire.

Chrono.: -525/-400.

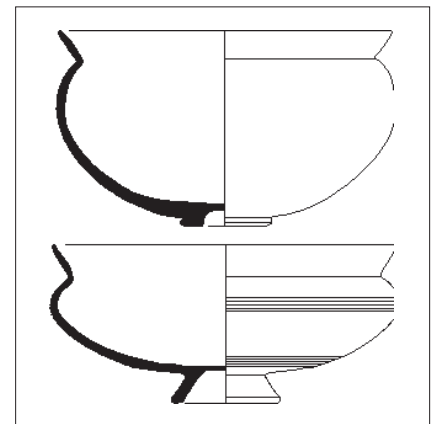

1:5

GR-MONO 5e*coupe*

Cf. Arcelin 1984, fig.43, n°331; Py 1990, doc.159, n°10.

Grande coupe à lèvre sans anses.

Utilisation: boire.

Chrono.: -575/-450.

GR-MONO 6*jatte*

• Série. Class. ref. Arcelin 1984. Equiv. Benoit 1965, forme 6; Taffanel 1967, formes 4 et 12.

Tous types de jatte à épaulement caréné.

Utilisation: conditionner, servir.

Chrono.: -575/-400.

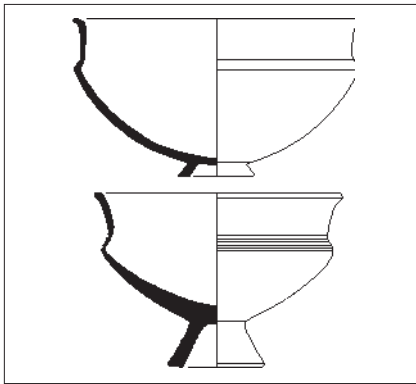

GR-MONO 6a

1:5

jatte

Cf. Arcelin 1984, fig.44-46; Rayssiguier 1983, n°88.

Variante à bord divergent et carène haute, limitant un épaulement étroit; pied annulaire bas ou haut.

Utilisation: conditionner, servir.

Chrono.: -575/-400.

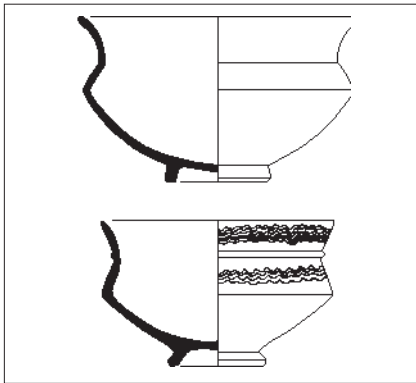

GR-MONO 6b

1:5

jatte

Cf. Py 1990, doc. 159, n°6 et 9.

Variante à bord divergent et carène médiane, limitant un épaulement large; pied annulaire bas.

Utilisation: conditionner, servir.

Chrono.: -575/-400.

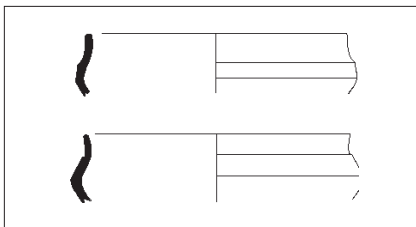

GR-MONO 6c

1:5

jatte

Cf. le Marduel, zone 161, couche 34.

Variante à bord vertical et carène médiane, limitant un épaulement large.

Utilisation: conditionner, servir.

Chrono.: -575/-400.

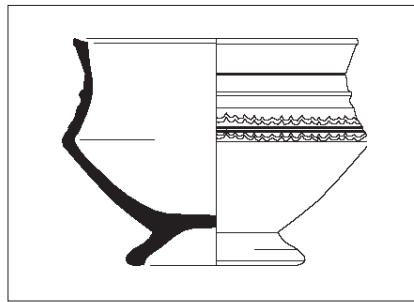

GR-MONO 6d

1:5

jatte

Cf. Marduel, zone 1213, couche 40.

Variante à bord aplati et carène médiane, limitant un épaulement large; pied annulaire.

Utilisation: conditionner, servir.

Chrono.: -575/-400.

GR-MONO 7

urne

• Série. Class. ref. Arcelin 1984. Equiv. Benoit 1965, forme 7 et 15; Taffanel 1967, forme 2 et 3.

Tous types d'urne à grand col évasé.

Utilisation: conditionner.

Chrono.: -575/-400.

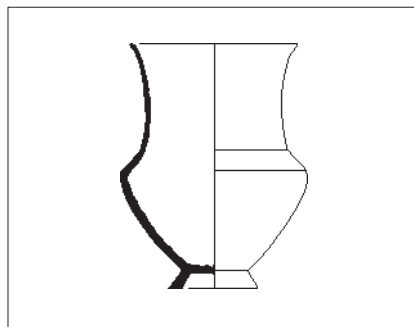

GR-MONO 7a

1:5

urne

Cf. Arcelin 1984, fig.46-49.

Variante à panse carénée et fond annulaire bas.

Utilisation: conditionner.

Chrono.: -575/-400.

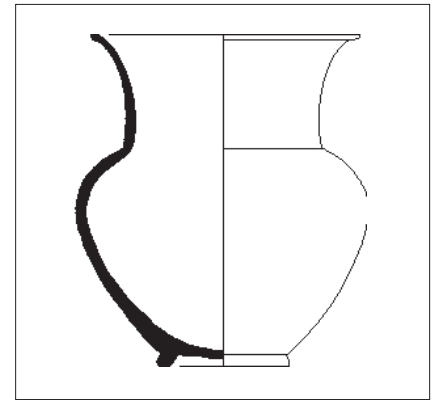

GR-MONO 7b

1:5

urne

Cf. Taffanel 1967, fig.11; Nickels 1989, fig. 9,4.

Variante à panse ovoïde et fond annulaire bas.

Utilisation: conditionner.

Chrono.: -575/-475.

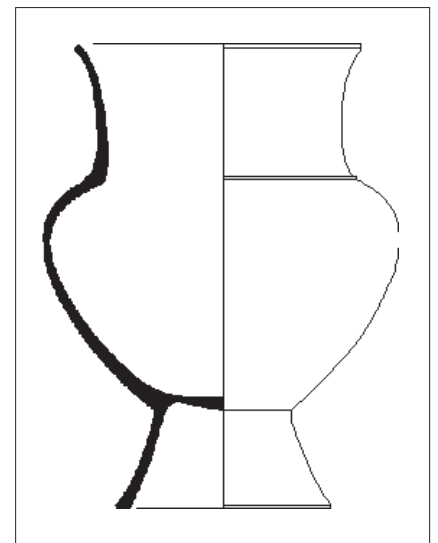

GR-MONO 7c

1:5

urne

Cf. Py 1990, doc. 159, n°1; Taffanel 1967, fig.7-10; Nickels 1974, fig.12; Llinas 1971, fig.17; Passelac 1981, n°252.

Variante à panse ovoïde et fond annulaire haut.

Utilisation: conditionner.

Chrono.: -575/-475.

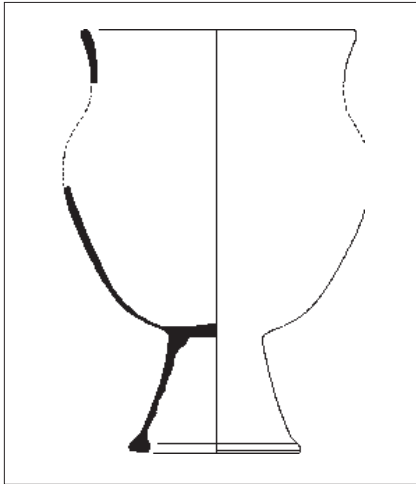

1:5

GR-MONO 7d

urne

Cf. Llinas 1971, fig.17.
Variante à col large et non différencié.
Utilisation: conditionner.
Chrono.: -575/-475.

GR-MONO 8

oenochœ

• Série. Class. ref. Arcelin 1984. Equiv. Benoit 1965, forme 2; Taffanel 1967, forme 8.
Tous types de cruche, à embouchure trilobée ou ronde.
Utilisation: verser.
Chrono.: -575/-425.

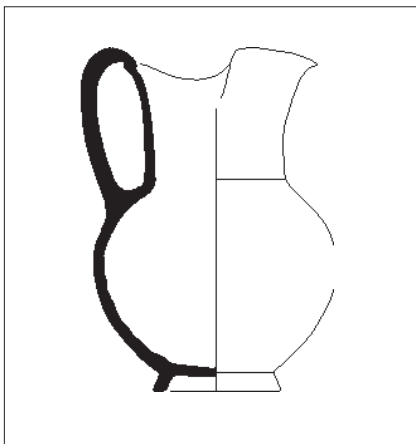

1:5

GR-MONO 8a

oenochœ

Cf. Agostini 1978, fig.6; Arcelin 1984, fig.50-51.
Variante à panse globuleuse.
Utilisation: verser.
Chrono.: -575/-425.

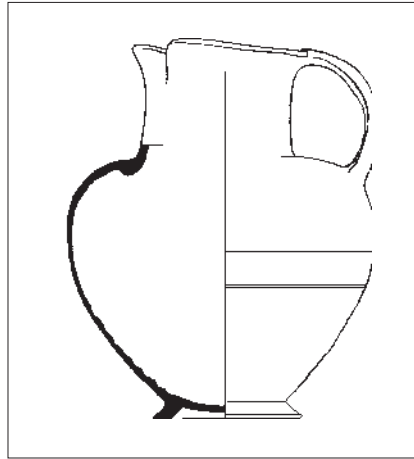

1:5

GR-MONO 8b

oenochœ

Cf. Taffanel 1967, fig. 26; Giry 1965, fig.4; Arcelin 1984, fig. 17, n°143; Llinas 1971, fig.15; 23; Py 1990, doc.159, 14.
Variante à panse ovoïde.
Utilisation: verser.
Chrono.: -575/-425.

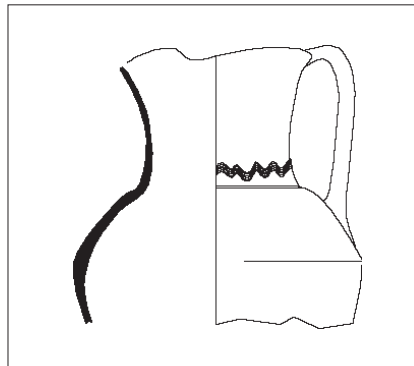

1:5

GR-MONO 8c

oenochœ

Cf. Arcelin 1982A, fig. 18, n°145; Py 1990, doc.159, 15.
Variante à panse carénée.
Utilisation: verser.
Chrono.: -575/-425.

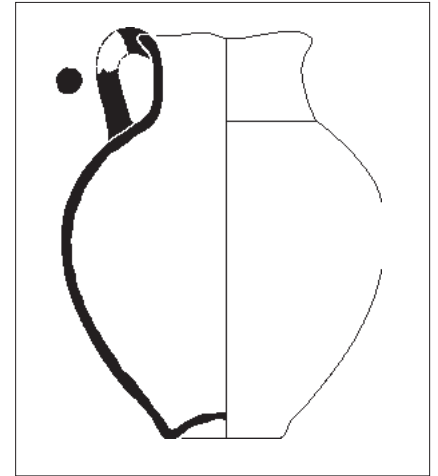

1:5

GR-MONO 8d

oenochœ

Cf. Passelac 1981, n°325.
Variante à fond creux.
Utilisation: verser.
Chrono.: -550/-450.

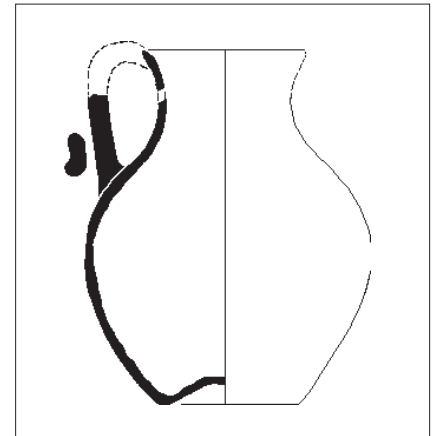

1:5

GR-MONO 8e

oenochœ

Cf. Passelac 1981, n°316.
Variante à fond creux et embouchure ronde.
Utilisation: verser.
Chrono.: -550/-450.

GR-MONO 9

urne

• Série. Class. ref. Arcelin 1984.
Tous types d'urne à col bas.
Utilisation: conditionner.
Chrono.: -575/-400.

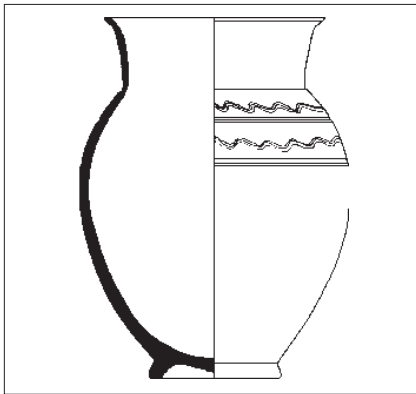

GR-MONO 9a

1:5

urne

Cf. Solier 1976, fig.7.

Variante à panse moyenne; fond annulaire bas.

Utilisation: conditionner.

Chrono.: -575/-400.

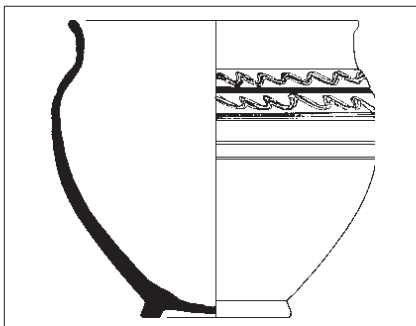

GR-MONO 9b

1:5

urne

Cf. Solier 1976, fig.4.

Variante à panse surhaussée; fond annulaire bas.

Utilisation: conditionner.

Chrono.: -575/-400.

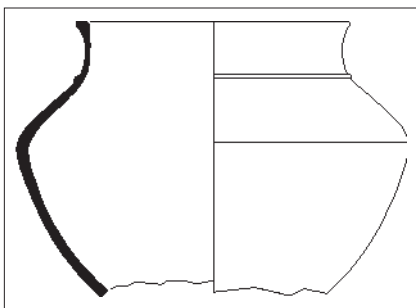

GR-MONO 9c

1:5

urne

Cf. Arcelin 1984, fig.51; Py 1990, doc. 159, n°16.

Variante à panse carénée.

Utilisation: conditionner.

Chrono.: -525/-450.

GR-MONO 10

olpé

• Série. Class. ref. Arcelin 1984.

Tous types de petite cruche ou olpé.

Utilisation: conditionner, verser.

Chrono.: -575/-400.



GR-MONO 10a

1:5

olpé

Cf. Arcelin 1984, fig.52; Nickels 1989, fig. 16,19; 25,22.

Variante à panse ovoïde, fond plat.

Utilisation: conditionner, verser.

Chrono.: -575/-400.

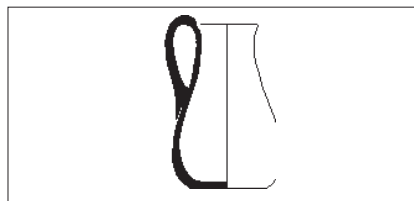

GR-MONO 10b

1:5

olpé

Cf. Arcelin 1984, fig.52.

Variante à panse surbaissée, fond plat.

Utilisation: conditionner, verser.

Chrono.: -575/-400.

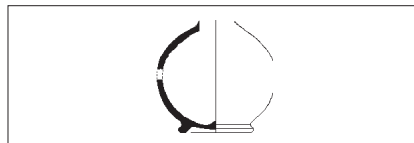

GR-MONO 10c

1:5

olpé

Cf. Nickels 1989, fig.29,6; Taffanel 1967, fig.40, n°8.

Variante à panse globulaire, fond annulaire bas.

Utilisation: conditionner, verser.

Chrono.: -575/-400.

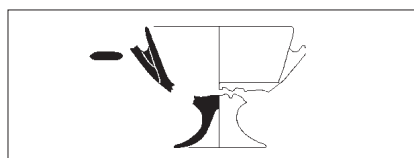

GR-MONO 11a

1:5

canthare

Imitation du canthare étrusque B-NERO Ct3e.

Cf. Arcelin 1984, fig. 53, n°440 et 441. Arcelin 1982A, fig.16, n°112 et 113.

Vasque rectiligne, anses verticales hautes, pied conique.

Utilisation: boire.

Chrono.: -600/-550.

GR-MONO 12

gobelet

• Série. Equiv. Taffanel 1967, formes 4 et 7.

Tous types de coupe ou gobelet à profil en S.

Utilisation: boire, conditionner.

Chrono.: -575/-475.

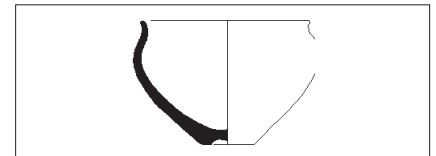

1:5

GR-MONO 12a

gobelet

Cf. Taffanel 1967, fig.25; Llinas 1971, fig.17.

Bord déversé, col non marqué, fond creux ou annulaire.

Utilisation: boire.

Chrono.: -575/-475.

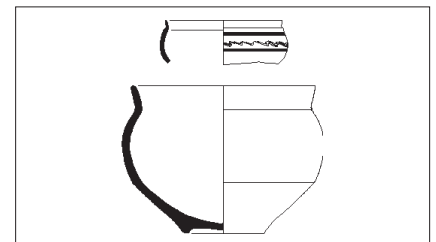

1:5

GR-MONO 12b

gobelet

Cf. Py 1990, doc.159, n°11; Ugolini 1987, fig.8; Llinas 1971, fig.19.

Bord déversé, col marqué, fond creux ou annulaire.

Utilisation: boire.

Chrono.: -575/-475.

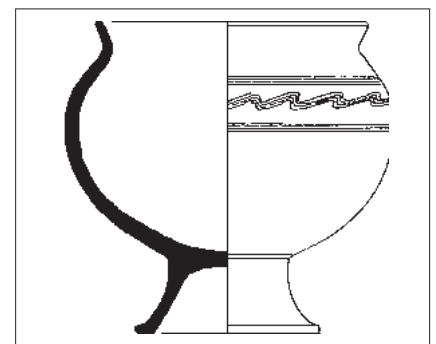

1:5

GR-MONO 12c

gobelet

Cf. Solier 1976, fig.61.
Variante à pied haut.
Utilisation: servir, conditionner.
Chrono.: -575/-475.

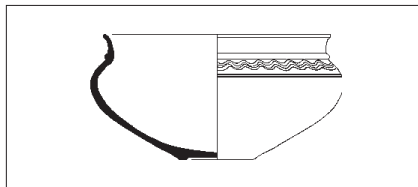

1:5

GR-MONO 12d

coupe

Cf. Le Marduel, zone 0443, couche 18.
Variante basse à fond creux.
Utilisation: servir, conditionner.
Chrono.: -575/-475.

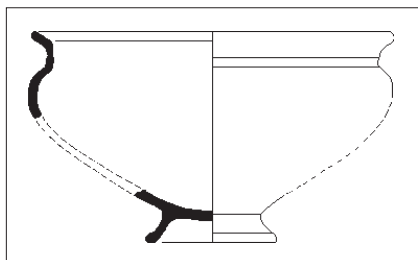

1:5

GR-MONO 12e

coupe

Cf. Passelac 1981, n°396.
Variante à col dégagé et pied annulaire bas.
Utilisation: servir, conditionner.
Chrono.: -575/-475.

GR-MONO 13

gobelet caréné

• Série. Equiv. Benoit 1965, forme 5; Taffanel 1967, forme 6. Cf. Giry 1967.

Tous types de gobelet caréné à paroi convexe.

Utilisation: boire.
Chrono.: -600/-500.

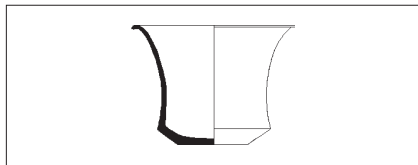

1:5

GR-MONO 13a

gobelet caréné

Equiv. Giry 1967, forme A1-A2.
Variante à fond plat.
Utilisation: boire.
Chrono.: -600/-500.

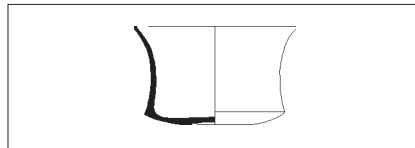

1:5

GR-MONO 13b

gobelet caréné

Equiv. Giry 1967, forme A2. Cf. Llinas 1971, fig.17.

Variante à fond creux.

Utilisation: boire.

Chrono.: -600/-500.

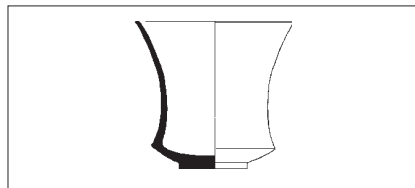

1:5

GR-MONO 13c

gobelet caréné

Equiv. Giry 1967, forme B.

Variante à pied plein.

Utilisation: boire.

Chrono.: -600/-500.

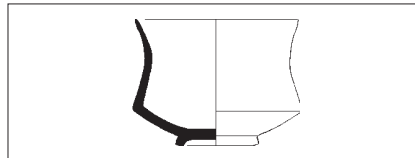

1:5

GR-MONO 13d

gobelet caréné

Equiv. Giry 1967, forme C.

Variante à pied annulaire.

Utilisation: boire.

Chrono.: -600/-500.

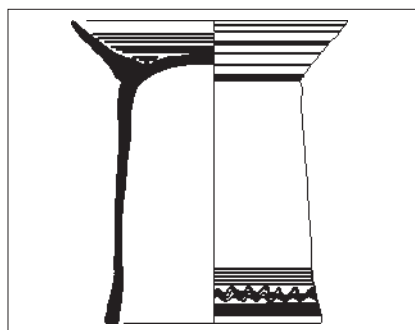

1:5

GR-MONO 14a

support

Cf. Py 1990, doc.159, n°19.

Vasque conique à bord rectiligne aminci; très haut pied creux.
Utilisation: divers.
Chrono.: -525/-475.

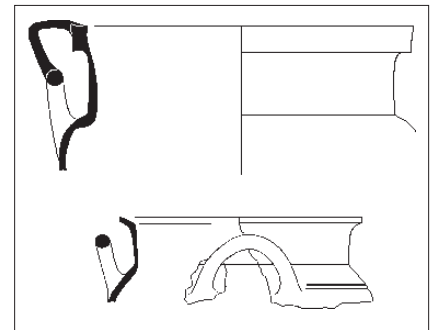

1:6

GR-MONO 15a

cratère

Cf. Agostini 1978, fig.5,43; Arcelin 1984, fig. 53, n°447 et 449. Comparer à CORINT Cr2 et LACON Cr1.

Col cylindrique; bord épaissi ou déversé; anses verticales sur l'épaule.

Utilisation: préparer-mélanger, porter.

Chrono.: -575/-450.

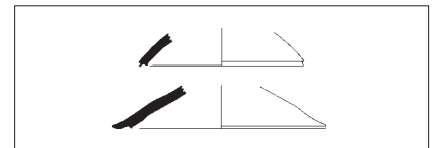

1:5

GR-MONO 16a

couvercle

Cf. Arcelin 1984, fig. 53, n°453 et 454; Ugolini 1991, fig.8, n°27-29.

Couvercle conique à bord mouluré.

Utilisation: couvrir.

Chrono.: -525/-450.

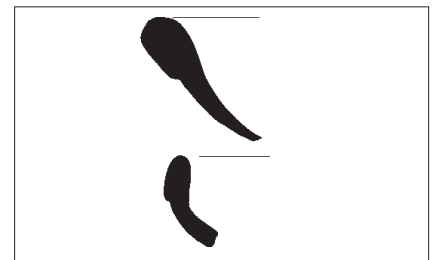

1:4

GR-MONO 17a

mortier

Cf. Nickels 1989, fig. 40, n°23; Taffanel 1967, fig.40, n°2.

Vasque large plus ou moins évasée; bord épaissi en bandeau.

Utilisation: préparer-broyer.

Chrono.: -525/-450.